

CO2 LAZER İŞARETLEME MAKİNESİ

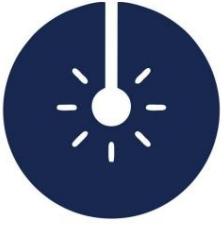

karbonize
soyulmuş kaplama S



PET kabarcıkları



ÜRÜN AÇIKLAMASI

Farklı malzemeler üzerinde yüksek kaliteli kodlama

CO2 lazerler, ürün işaretleme için ortam olarak karbondioksit gazı kullanan gaz lazerleridir. 20 metreye kadar kazıma hızları

ikinci (son hız malzemeye ve markanın içeriğine bağlıdır) sürekli olarak yüksek kalite sunmak için idealdir

karton, cam, metal kaplamalar, kağıt etiketler, PET ve diğer plastik malzemeler dahil olmak üzere çok çeşitli malzemeler üzerine kodlama.

CO2 lazer işaretleyici serisi, gerçek uygulamanın ihtiyaçlarını karşılayacak ideal çözümü bulmanıza yardımcı olmak için geniş bir dalga boyu seçeneği yelpazesi sunar. 9,3

mikron: Özellikle PET plastikler, özellikle de içecek ürünleri üzerine işaretleme yapmak için uygundur.

10,2 mikron: Birçok kozmetik ve ilaç uygulamasında yaygın olarak kullanılan kartonların laminasyonu için uygundur. 10,6 mikron: Kağıt, plastik, ahşap ürünler ve cam gibi çoğu standart tüketici ambalajlı ürün uygulaması için uygundur.

ÜRÜN AVANTAJI

- Hava soğutmalı lazer kaynağı neredeyse hiç bakım gerektirmez ve bu sayede arıza süreleri önemli ölçüde azalır; 40.000
- saatlik Ortalama Arıza Süresi (MTBF) ile lazer kaynağının ömrü daha uzundur.
- Standart 100*100 markalama alanı, yüksek markalama hassasiyeti ve kenar keskinliği ile daha yüksek verim; Standart IP54 koruma sınıfı, tozlu ve nemli
- zorlu ortamlarda istikrarlı çalışmayı sürdürülebilir.
- Çeşitli çalışma mesafesi seçenekleri, 0~360 baskı kafası montaj yönü, üretim hattı entegrasyonu daha esnek.

ÜRÜN KARIŞIMI

ÜRÜN BOYUTU

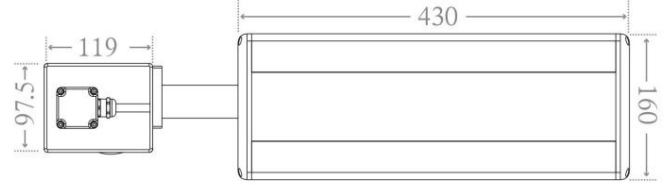
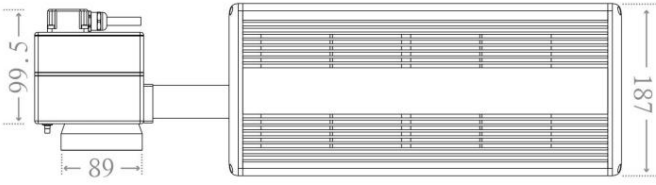

lazerler

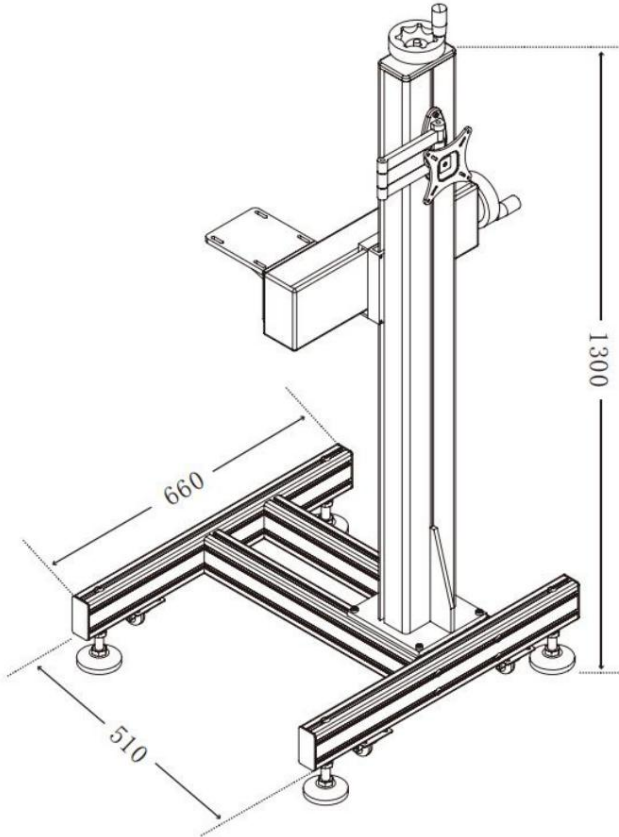

parantez

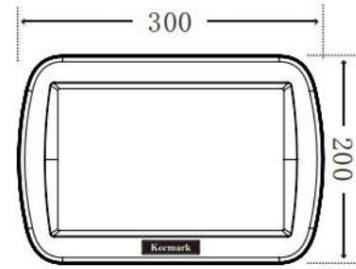

dokunmatik panel

ÜRÜN PARAMETRELERİ

Lazerler	Kapalı CO2 RF Lazer
Güç	30W
Lazer dalga boyu	9,3 µm/10,2 µm/10,6 µm
Tekrarlama oranı	0-25KHz
İşın genişletici	4x (özelleştirilebilir)
Lazer sınıfı	Sınıf 4 lazer ürünleri ~ IEC60825-1 uyumlu
Yön işaretleme	0-360°
İşaretleme alanı	Standart 110*110mm (özelleştirilebilir)
Yazma hızı	20 m/s'ye kadar
Çalışma mesafesi	165 mm
Nokta boyutu	1,8 mm (±0,2 mm)
İçeriği işaretleme	1D, 2D barkodlar, simgeler, Çince, İngilizce ve sayılar
Kullanıcı arayüzü	10" tam renkli dokunmatik ekran
İletişim arayüzü	RJ45, RS232, RS485, USB, SD kart
Anma gerilimi	200~240V 50/60Hz
Tüm makinenin gücü	300W
Ağırlık	16,5 kg
Soğutma yöntemi	Hava soğutma
Koruma sınıfı	IP54(özelleştirilebilir)
Çevre sıcaklığı	5-40°C
Nem aralığı	Bağıl nem <%90, yoğuşmasız

STANDART AKSESUARLAR

- Dokunmatik panel
- Güç kablosu
- Fotoelektrik sensörler
- Kaldırma braketi
- Sinyal kablosu
- Kodlayıcılar



UYGULAMA SENARYOSU



● Konveyör



● Kesici



● Etiketleme makinesi

İŞARETLEME ETKİSİ





Tel:+90 216 404 11 72 E-posta:net@netkodlama.com

Adres: Çubuklu mahalleesi nazım tur caddesi no : 55 /a Beykoz istanbul

www.netkodlama.com.tr

Bu kılavuzun içeriği Şirket tarafından araştırılmış ve incelenmiştir ve aşağıdakilere tabidir:
Haber verilmeksizin değişiklik yapılamaz. Bu kataloğun izinsiz çoğaltılması kesinlikle yasaktır.
Telif Hakkı ©2025 Kecmark. Tüm hakları saklıdır.